

# RF RGB пульт дистанційного керування з приймачем



## Особливості

- 1 зона
- Кнопковий RGB контролер
- Вбудовані 10 сценаріїв

## Параметри

### Пульт

Найменування	Напруга живлення	Робоча частота	Примітка
Пульт	4.5VDC	434MHz/868MHz	Бездротовий RF

### Приймач

Найменування	Напруга живлення	Вихідний струм	Вихідна потужність	Примітка
Приймач	12-24VDC	3x5A	3x(60-120)W	Постійна напруга

## Розміри пульта

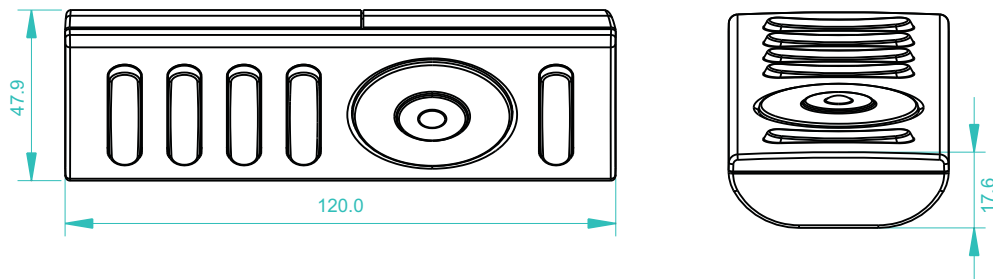

## Опис призначення кнопок

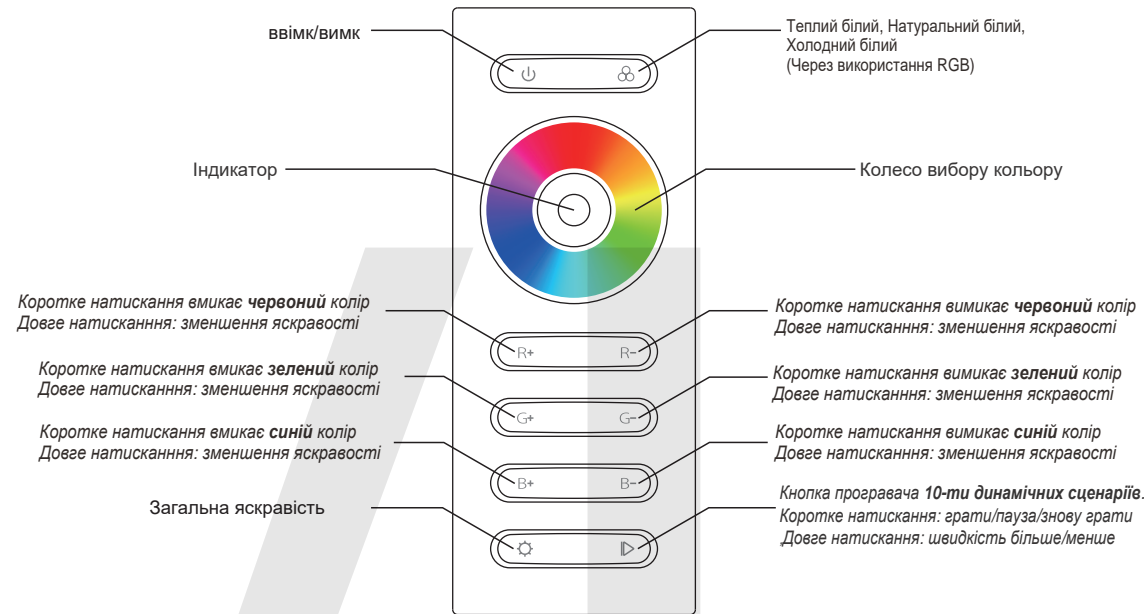

## Схема підключення

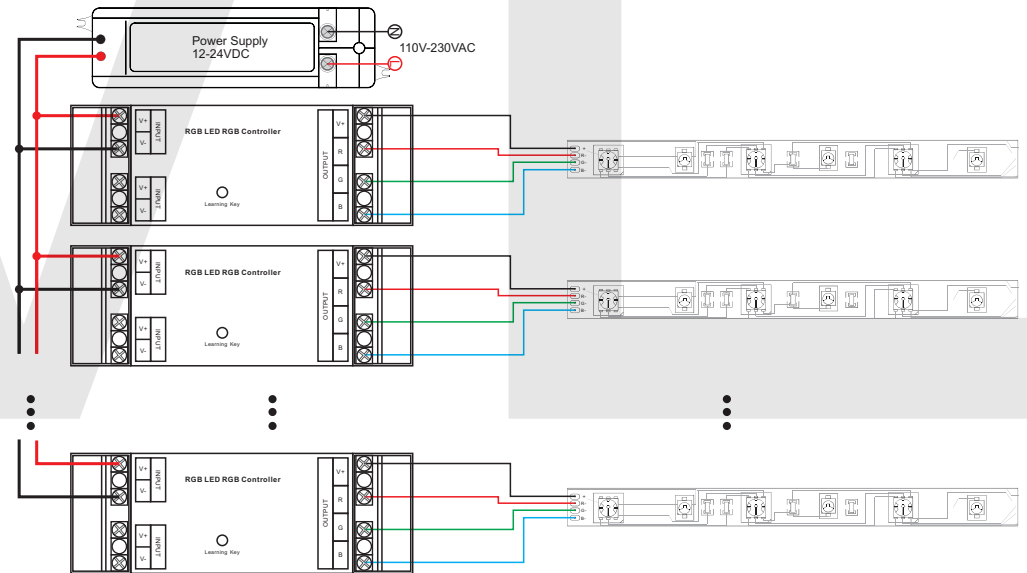

## Створення пари пульт-приймач

1. Підключіть згідно схеми підключення
2. Навчання (створення пари)
  - a. підключіть згідно схеми підключення
  - b. увімкніть пульт дистанційного керування натиснувши кнопку ON/OFF
  - c. нажміть кнопку навчання на приймачі
  - d. торкніться колеса керування
  - e. при успішному з'єднанні буде блимати світлодіодний індикатор
  - f. для видалення з'єднання нажміть кнопку навчання на пульті 5с, доки не заблимає світлодіодний індикатор, потім видаліть вивчений ідентифікатор.

## Безпека та попередження

- 1) Виріб повинен встановлювати та обслуговувати кваліфікований спеціаліст.
- 2) Захист IP20. Будь ласка, уникайте сонця та дощу. Під час встановлення на вулиці переконайтеся, що він встановлений у водонепроникному корпусі.
- 3) Завжди встановлюйте цей пристрій у місці з належною вентиляцією, щоб уникнути перегріву.
- 4) Будь ласка, перевірте, чи відповідає вихідна напруга будь-яких джерел живлення світлодіодів робочій напрузі виробу.
- 5) Ніколи не підключайте кабелі, коли живлення увімкнене, та завжди перевіряйте правильність підключення, щоб уникнути короткого замикання перед увімкненням.
- 6) Переконайтеся, що кабель щільно закріплений у роз'ємі.
- 7) Щоб отримати оновлену інформацію зверніться до свого постачальника.

## Гарантійна угода

- 1) Ми надаємо довічну технічну підтримку щодо цього продукту:
  - 1-річна гарантія. Ми друкуємо дату на кожному продукті, наприклад: 1125 означає 2011 рік, 25 тиждень. Гарантія поширюється на безкоштовний ремонт або заміну та покриває лише виробничі дефекти.
  - За дефекти, що перевищують 1-річну гарантію, ми залишаємо за собою право стягувати плату за час та деталі.
- 2) Обмежена гарантія
  - Будь-які дефекти, спричинені неправильною експлуатацією
  - Будь-які пошкодження, спричинені несанкціонованим видаленням, обслуговуванням, модифікацією, неправильним підключенням та заміною мікросхем.
  - Будь-які пошкодження внаслідок транспортування, вібрації тощо після покупки
  - Будь-які пошкодження, спричинені землетрусом, пожежею, блискавкою, забрудненням та аномальною напругою.
  - Будь-які пошкодження, спричинені недбалістю, неправильним зберіганням за високих температур та вологості або поблизу шкідливих хімічних речовин.
  - Продукт було оновлено.
- 3) Ремонт або заміна, передбачені цією гарантією, є виключним засобом правового захисту для клієнта.